



Estanislao Lopez 1250, S2108 Soldini, Santa Fe

341 3456356

@iraracing IRA RACING

Defensa Honda Cb 190



Tornillo 3/8 x 2
+
Sliders

Tornillo 100 x 10
+
Tuerca



Estanislao Lopez 1250, S2108 Soldini, Santa Fe

341 3456356

@iraracing IRA RACING

Defensa Honda Cb 190

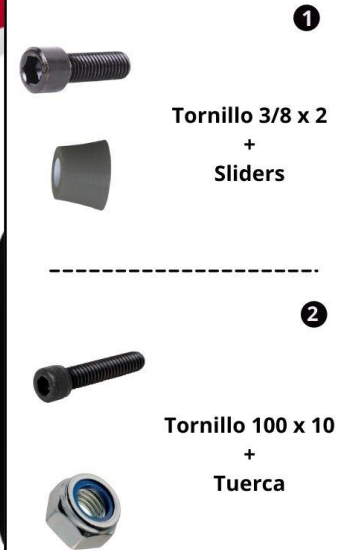

Tornillo 3/8 x 2
+
Sliders

Tornillo 100 x 10
+
Tuerca



Ident.	Descripción	Cant.
1	Tornillo 3/8 x 2 cilíndrico sliders	2
2	Tornillo 100 x 10	3
2	Tuerca	3

Instrucciones de montaje

Posicionar la pieza y dar un leve ajuste, una vez que está en la posición adecuada, ajustar correctamente. Para la colocación deben ser reemplazados los tornillos por los provistos (1) con su Sliders, el tornillo (2) con sus tuercas. Todos los tornillos deben ser apretados según el par de apriete especificado en el manual de la motocicleta, si no se dispone de dicho par se recomienda usar 47Nm aprox. M10.

Revisar el apriete después de los primeros 50km.

Adicional: en nuestro Instagram se encuentran fotos al detalle del producto.

Para el montaje de la defensa, si usted no es un mecánico, se recomienda contactar un taller especializado. IRA no se responsabiliza de los daños causados por un incorrecto montaje del producto.



Ident.	Descripción	Cant.
1	Tornillo 3/8 x 2 cilíndrico sliders	2
2	Tornillo 100 x 10	3
2	Tuerca	3

Instrucciones de montaje

Posicionar la pieza y dar un leve ajuste, una vez que está en la posición adecuada, ajustar correctamente. Para la colocación deben ser reemplazados los tornillos por los provistos (1) con su Sliders, el tornillo (2) con sus tuercas. Todos los tornillos deben ser apretados según el par de apriete especificado en el manual de la motocicleta, si no se dispone de dicho par se recomienda usar 47Nm aprox. M10.

Revisar el apriete después de los primeros 50km.

Adicional: en nuestro Instagram se encuentran fotos al detalle del producto.

Para el montaje de la defensa, si usted no es un mecánico, se recomienda contactar un taller especializado. IRA no se responsabiliza de los daños causados por un incorrecto montaje del producto.