



Estanislao Lopez 1250, S2108 Soldini, Santa Fe

341 3456356

@iraracing IRA RACING

## Porta Equipaje Twister 125

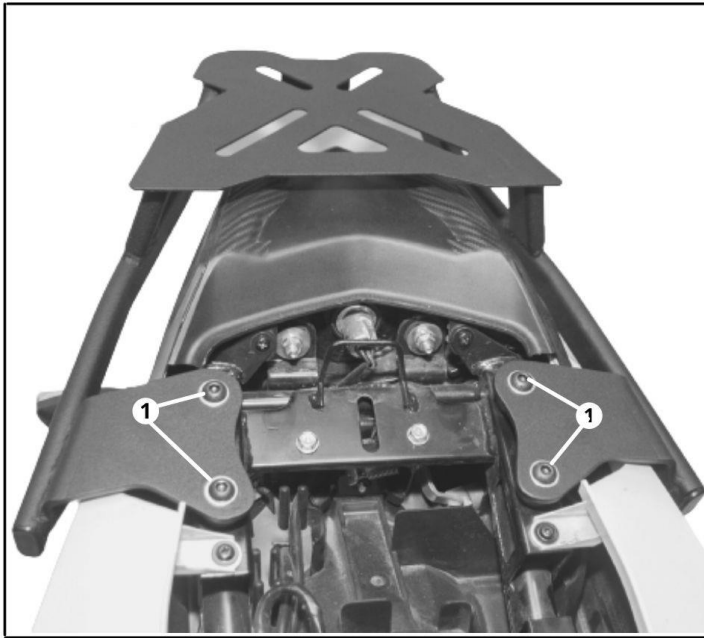

1



Tornillo 8 x35



Arandela



Buje 10 mm



Estanislao Lopez 1250, S2108 Soldini, Santa Fe

341 3456356

@iraracing IRA RACING

## Porta Equipaje Twister 125

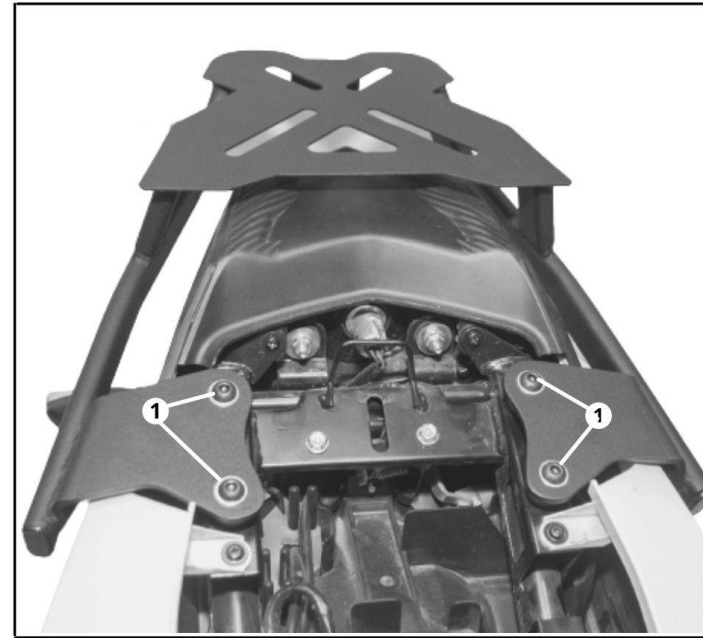

1



Tornillo 8 x35



Arandela



Buje 10 mm

### Detalle

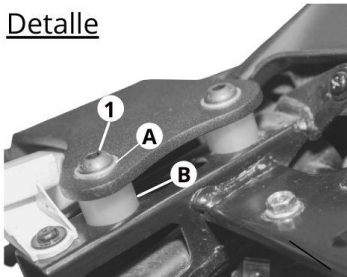

Ident.	Descripción	Cant.
1	Tornillo 8X35	4
A	Arandela	4
B	Buje 10mm	4

### Instrucciones de montaje

En primer lugar retirar el asiento de la motocicleta, luego posicionar la pieza y dar un leve ajuste, una vez que está en la posición adecuada, ajustar correctamente. Para la colocación deben ser reemplazados los tornillos por los provistos (1) con sus respectivas arandelas (A) y sus bujes (B). Todos los tornillos deben ser apretados según el par de apriete especificado en el manual de la motocicleta, si no se dispone de dicho par se recomienda usar 18Nm aprox. para los M8. Revisar el apriete después de los primeros 50km. Adicional: en nuestro Instagram se encuentran fotos al detalle del producto.

Para el montaje de la defensa, si usted no es un mecánico, se recomienda contactar un taller especializado. IRA no se responsabiliza de los daños causados por un incorrecto montaje del producto.

### Detalle

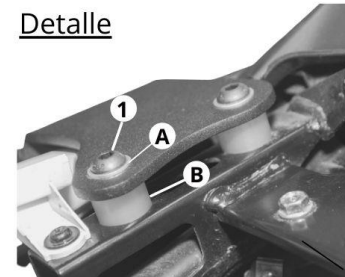

Ident.	Descripción	Cant.
1	Tornillo 8X35	4
A	Arandela	4
B	Buje 10mm	4

### Instrucciones de montaje

En primer lugar retirar el asiento de la motocicleta, luego posicionar la pieza y dar un leve ajuste, una vez que está en la posición adecuada, ajustar correctamente. Para la colocación deben ser reemplazados los tornillos por los provistos (1) con sus respectivas arandelas (A) y sus bujes (B). Todos los tornillos deben ser apretados según el par de apriete especificado en el manual de la motocicleta, si no se dispone de dicho par se recomienda usar 18Nm aprox. para los M8. Revisar el apriete después de los primeros 50km. Adicional: en nuestro Instagram se encuentran fotos al detalle del producto.

Para el montaje de la defensa, si usted no es un mecánico, se recomienda contactar un taller especializado. IRA no se responsabiliza de los daños causados por un incorrecto montaje del producto.